

床上操作式クレーンと、床上運転式クレーンの違い

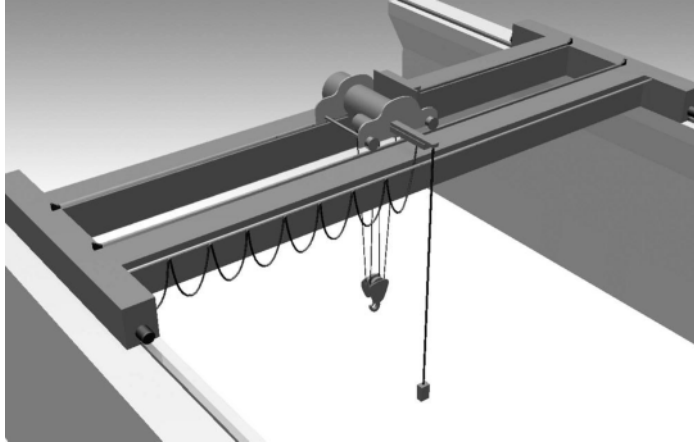

床上操作式天井クレーン

操作ペンダントがトロリから下がり、
運転者は常にトロリ（荷）と共に移動する。

操作に必要な資格（5 t 以上）

- ・ 床上操作式クレーン運転技能講習修了
- ・ クレーン・デリック運転士限定免許
（クレーン及び床上運転式クレーン）
- ・ クレーン・デリック運転士免許

* 上記いずれかの資格が必要。

* 5 t 未満の場合は、
クレーン運転特別教育修了でも可能。

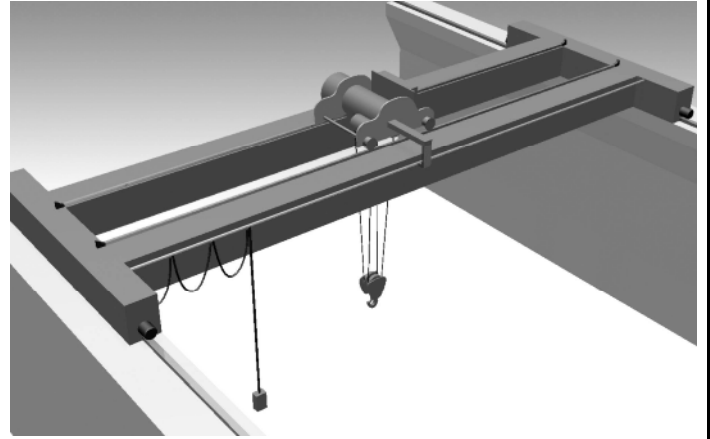

床上運転式天井クレーン

一般に、操作ペンダントがガーダから下がり、
運転者はガーダ（走行）と共に移動する。
トロリの横行について行く必要はない。

操作に必要な資格（5 t 以上）

- ・ クレーン・デリック運転士限定免許
（クレーン及び床上運転式クレーン）
- ・ クレーン・デリック運転士免許

* 上記いずれかの資格が必要。

* 5 t 未満の場合は、
クレーン運転特別教育修了でも可能。